



Tasten auf der Lenksäule erlauben die einfache Wahl zwischen verschiedenen Fahrmodi. Der Fahrer kann zwischen drei Optionen wählen, von der dynamischsten bis zur sparsamsten.



Die ergonomisch gestaltete Fahrerkabine mit gut erreichbaren Bedienelementen bietet dem Fahrer ein Höchstmaß an Komfort und Sicherheit. Die optionale Tipptasten- und Joystickbedienung gestatten es, die Funktionen zur Handhabung der Last zu optimieren.



Großes Sichtfeld und hervorragende Stabilität. Das Hubgerüst mit seinem großen Profilabstand gewährt eine hervorragende Sicht und garantiert auch bei der maximalen Höhe Steifheit und Stabilität.



Hervorragende Zugänglichkeit des Fahrerplatzes dank der breiten und bequemen Stufe mit rutschfestem Trittbrett aus gerändeltem Aluminium.

Überreicht durch Ihren Vertragshändler



Optionen

- Armlehne mit integrierten elektronischen Tipptasten- und Joystickbedienung.
- Klappbare Armlehnen.
- Mit seitlichem Batterieausschub.
- Kabine.
- Zusatzscheinwerfer.

Cesab GmbH

Im Weidegrund 20-1, 74246 Eberstadt
Tel. 0049 7134 139357 - Fax 0049 7134 139365
e-mail: info@cesab.de

Cesab Carrelli Elevatori Spa

Via Persicetana Vecchia, 10 - 40132 Bologna (Italy)
Tel. +39 051 20.54.11 - Fax +39 051 72.80.07
web site: www.cesab-forklifts.com - e-mail: cesab@cesab.it



cenTAURO 48 160L 200L

Der CESAB Elektro Gabelstapler der Baureihe cenTAURO 48 160L 200L AC Technologie vereint die typische hervorragende Lenkbarkeit eines Gabelstaplers in Kompakter Ausführung verbunden mit den Vorteilen moderner AC Technik. Diese Gabelstapler eignen sich daher besonders für Arbeiten auf engstem Raum, bei denen die Lasten häufig auf große Höhen angehoben werden müssen. Die Baureihe verfügt über Tragfähigkeiten von 1600 bis 2000 Kg und maximalen Hubhöhen bis 6100 mm.

Das Hubsystem reagiert prompt und progressiv auf Befehle, da auch der Hubmotor, in Drehstromausführung, durch moderne AC Technik angesteuert wird.

Die AC Technologie garantiert schnelle Fahrtrichtungswechsel, eine sanfte Beschleunigung und eine beachtliche Effizienz. Der geringe Verbrauch und die Möglichkeit des Einsatzes von Batterien mit hoher Kapazität verleihen der Maschine eine große Autonomie. Der Gabelstapler kann auf der Rampe ohne Betätigung der Bremsen gehalten werden. Der Drehstrommotor ermöglicht eine höhere Leistung bei gleichzeitig niedrigem Energieverbrauch und geringeren Service und Wartungskosten. Die CAN-BUS Technologie vereinfacht den Aufbau des elektronischen Systems.

Die neu gestaltete Hinterachse gestattet einen großen Einschlagwinkel. Sie ist zudem gummigelagert (Silent Blocks) zur Verbesserung der Ergonomie, und um einen geräuscharmen Lauf zu garantieren.

Die aufgrund der Anordnung und der Abmessungen der Batterie erhöhte Sitzposition garantiert dem Fahrer eine optimale Sicht auf die Last und den umliegenden Bereich, was natürlich der Arbeitssicherheit zugute kommt.

Die Neigung des Lenkrads kann in einfacher Weise eingestellt werden. Der Hebel der Feststellbremse befindet sich aus Gründen des Komforts oben neben der Lenksäule, damit der Fahrer eine größere Beinfreiheit hat. Der bequeme Luftgefederte und regulierbare Fahrersitz ist serienmäßig mit einem Sicherheitsgurt ausgestattet.

Das Armaturenbrett, dessen Gestaltung an den für PKWs üblichen Armaturenbrettern ausgerichtet ist, verfügt über Kontrollampen für die Anzeige der wichtigsten Funktionen und des Zustands der Hauptkomponenten. Dies erlaubt die vollständige und intuitive Kontrolle der Maschine.

Die in Öl laufenden Lamellenbremsen gewährleisten nicht nur ein sehr gutes Bremsverhalten sondern reduzieren darüber hinaus die Wartungskosten.

Kompakte Elektro - Gabelstapler mit Vorderrad Antrieb

Einfache Handhabung und besondere Einsatzflexibilität

AC Technologie



centTAURO 48 160L 200L

VDI 2198

Kennzeichen		CESAB	CESAB
1.1	Hersteller	CESAB	CESAB
1.2	Typzeichen des Herstellers	centTAURO 48 160L	centTAURO 48 200L
1.3	Antrieb Elektro, Diesel, Benzin, Treibgas	Elektro	Elektro
1.4	Bedienung Hand, Geh, Stand, Sitz	Sitz	Sitz
1.5	Tragfähigkeit/Last	Q (kg)	2000
1.6	Lastschwerpunkt/abstand	c (mm)	500
1.8	Lastabstand	x (mm)	370 (a)
1.9	Radstand	y (mm)	1220
Gewichte			
2.1	Eigengewicht	kg	3415
2.2	Achslast mit Last vorn/hinten	kg	4365 / 650
2.3	Achslast ohne Last vorn/hinten	kg	1470 / 1945
Räder, Fahrwerk			
3.1	Bereifung: V=Vollgummi, SE =Superelastik, L= Luft, ZW = Zwilling	V - SE - L	V - SE
3.2	Reifengröße, vorn	432x152 - 18x7-8 - 18x7-8	457x178 - 200/50-10
3.3	Reifengröße, hinten	381x127 - 16x6-8 - 16x6-8	381x127 - 16x6-8
3.5	Räder, Anzahl vorn/hinten (x = angetrieben)	2x / 2	2x / 2
3.6	Spurweite, vorne	b10 (mm)	823 - 835 - 835
3.7	Spurweite, hinten	b11 (mm)	863 - 843 - 843
Grundabmessungen			
4.1	Neigung Hubgerüst vor/zurück	α / β (Grad)	2° 30' / 6°
4.2	Höhe Hubgerüst eingefahren	h1 (mm)	2160
4.3	Freihub	h2 (mm)	80
4.4	Hub	h3 (mm)	3170
4.5	Höhe Hubgerüst ausgefahren	h4 (mm)	3720
4.7	Höhe über Schutzdach (Kabine)	h6 (mm)	2191
4.8	Sitzhöhe	h7 (mm)	1167
4.12	Kupplungshöhe	h10 (mm)	382
4.19	Gesamtlänge	l1 (mm)	2910
4.20	Länge einschl. Gabelrücken	l2 (mm)	1910 (a)
4.21	Gesamtbreite	b1/b2 (mm)	1020 - 1020 - 1020 / nein
4.22	Gabelzinkenmaße	s/e/l (mm)	35 x 100 x 1000
4.23	Gabelträger DIN 15173. Klasse/Form A, B		II A
4.24	Gabelträgerbreite	b3 (mm)	900
4.31	Bodenfreiheit mit Last unter Hubgerüst	m1 (mm)	100
4.32	Bodenfreiheit Mitte Radstand	m2 (mm)	83
4.33	Arbeitsgangbreite bei Palette 1000 x 1200 quer	Ast (mm)	3259 (a)
4.34	Arbeitsgangbreite bei Palette 800 x 1200 längs	Ast (mm)	3408 (a)
4.35	Wenderadius	Wa (mm)	1619
4.36	Kleinster Drehpunkt/abstand	b13 (mm)	-
Leistungsdaten			
5.1	Fahrgeschwindigkeit mit/ohne Last	km/h	14 / 15
5.2	Hubgeschwindigkeit mit/ohne Last	m/s	0.34 / 0.54
5.3	Senkgeschwindigkeit mit/ohne Last	m/s	0.51 / 0.45
5.5	Zugkraft mit/ohne Last	N	2820 / 3140
5.6	Max. Zugkraft mit/ohne Last (S2 5min)	N	8680 / 9000
5.7	Steigfähigkeit mit/ohne Last (S2 30min)	%	6.4 / 10.7
5.8	Max. Steigfähigkeit mit/ohne Last (S2 5min)	%	17.5 / 28
5.9	Beschleunigungszeit mit/ohne Last	s	-
5.10	Betriebsbremse: mechanisch / hydraulisch / elektrisch / pneumatisch		hydraulisch
E-Motor			
6.1	Fahrmotor, Leistung (S2 60min)	kW	4.5 x 2
6.2	Hubmotor, Leistung bei S3 15%	kW	10
6.3	Batterie nach DIN 43531/35/36 A, B, C, nein		-
6.4	Batteriespannung / Nennkapazität (k5)	V/Ah	48 / 640 - 840
6.5	Batteriegewicht	kg	1275
6.6	Energieverbrauch nach VDI-Zyklus	kWh/h	-
Sonstiges			
8.1	Art der Fahrsteuerung	AC MOSFET	AC MOSFET
8.2	Arbeitsdruck für Anbaugeräte	bar	140
8.3	Ölmenge für Anbaugeräte	l/min	-
8.4	Schallpegel, Fahrerohr	dB (A)	-
8.5	Anhängekupplung, Art/Typ DIN		-

(a) + 34 mm mit integriertem Seitenschieber.

Dieses Typenblatt nach VDI - Richtlinien 2198 nennt nur die technischen Werte des Standard - Gerätes. Abweichende Bereifungen, andere Hubgerüste, Zusatzeinrichtungen usw. können andere Werte ergeben. Leistung und Abmessungen der Geräte sind nominal und können Schwankungen unterliegen.

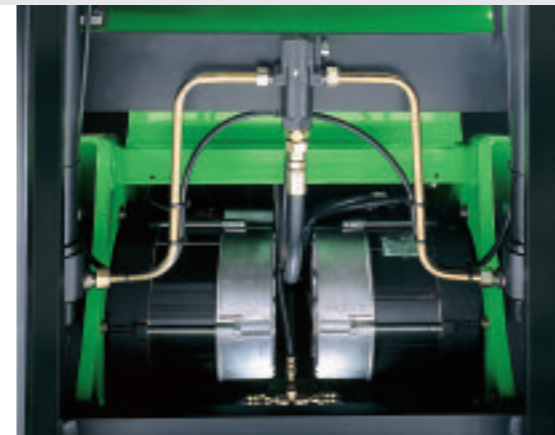

Die leistungsstarken AC Antriebsmotoren verleihen dem Stapler zusammen mit dem elektronischen Differential sehr gute Manöviereigenschaften.

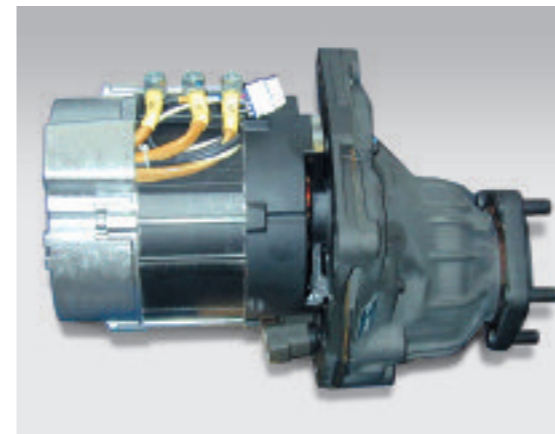

Die AC-Technologie des Antriebs wirkt auch beim Bremsen; dies erhöht die Lebensdauer der Komponenten und reduziert spürbar die Kosten für die Wartung der Bremsanlage.

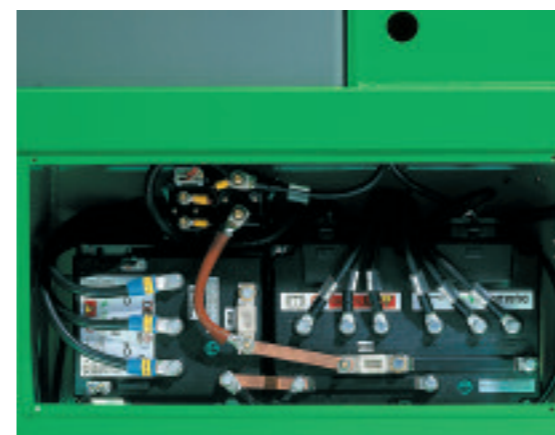

Hervorragender Zugang zur elektronischen Steuerung, die sich in einem geschützten Raum befindet. Alle Funktionen sind programmierbar und die Diagnose kann mühelos und unmittelbar vorgenommen werden.

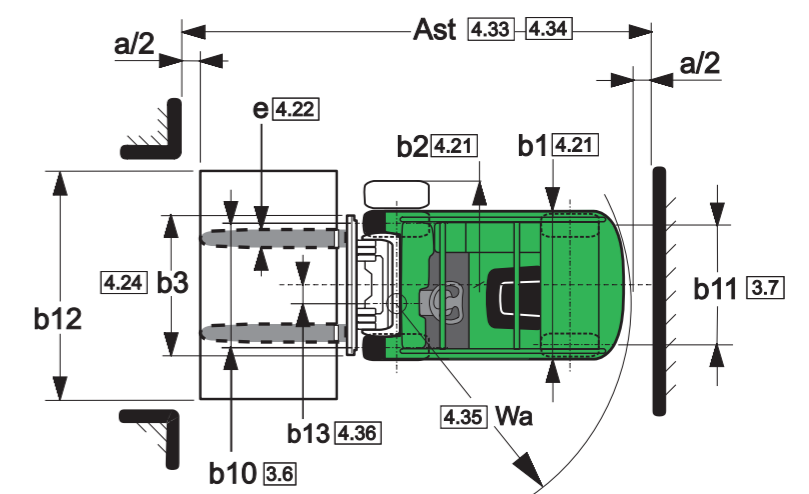
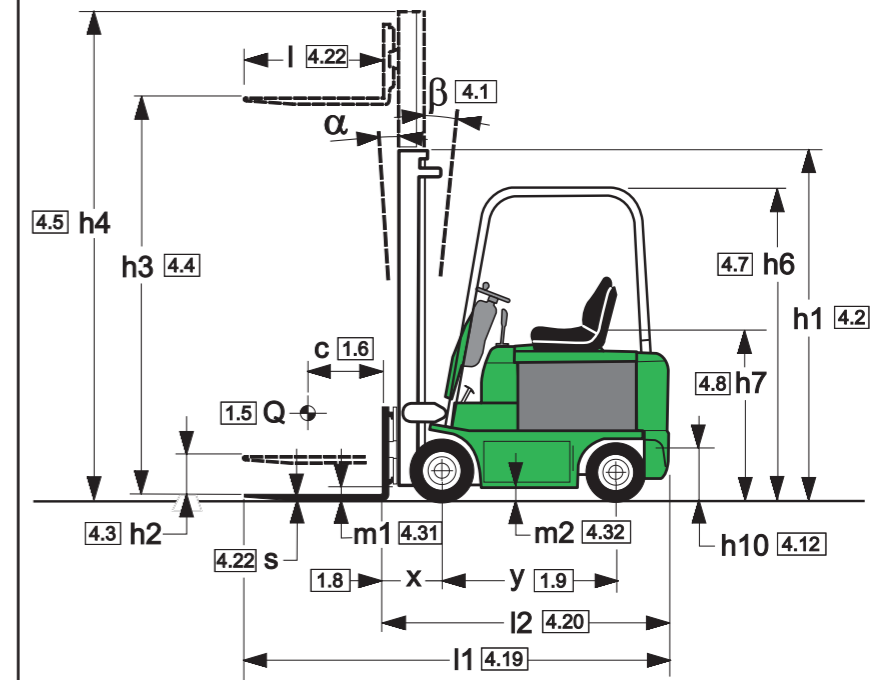

Hubgerüst Spezifikationen (1600 - 2000 Kg)

mm	Duplex			Duplex VFH		
h3	3170	3670	4170	3170	3670	4170
h1	2160	2410	2660	2160	2410	2660
h2	80	80	80	1580	1830	2080
h4	3720	4220	4720	3750	4250	4750
α / β	2° 30' / 6°			2° 30' / 6°		

Hubgerüst Spezifikationen (1600 - 2000 Kg)

mm	Triplex				Triplex VFH			
h3	4320	4965	5565	6075	4320	4970	5570	6070
h1	2010	2260	2460	2660	2010	2260	2460	2660
h2	0	0	0	0	1340	1680	1880	2080
h4	4900	5570	6170	6710	4900	5550	6150	6650
α / β	2° 30' / 6°				2° 30' / 6°			